



VERLICHTING AAN DE BUITENZIJDJE, 32
KNIPPERLICHTEN,
CLAXON EN RUITEWISSERS

<u>Inhoud</u>	<u>Blz.</u>
Algemene beschrijving	2
Onderhoudsafstellingen en controlewerkzaamheden	4
Speciale gereedschappen	4
Onderhouds- en reparatiewerk- zaamheden Inhoud	5
Onderhouds- en reparatiewerk- zaamheden	6
Technische gegevens	24

ALGEMENE BESCHRIJVING

Verlichting aan de buitenzijde en knipperlichten.

De nieuwe Ford Capri is uitgerust met vier ronde koplampen. Elke koplamp is voorzien van een 55 watt Halogeen H1 gloeilamp. Het buitenste stel lampen dient voor het dimlicht en de binnenste lampen voor grootlicht. Alle vier lampen komen in werking wanneer het grootlicht wordt ingeschakeld. Als de schakelaar in de stand voor dimlicht wordt geplaatst, zullen de twee binnenste koplampen doven. De gloeilampen van de koplampen zijn met een verende klem bevestigd en worden beschermd door een gloeilampbeschermer. De gloeilampen voor de stadslichten bevinden zich in de twee buitenste koplampen. Alle gloeilampen kunnen via de motorruimte worden vervangen zonder de koplampuitlijning te verstoren.

Het afstellen van de koplampen vindt plaats met twee schroeven die via de motorruimte bereikbaar zijn. Deze stelschroeven kan men met de hand draaien om de koplampen in de juiste stand te plaatsen.

De voorste knipperlichtlampen zijn apart van de koplampen gemonteerd en bevinden zich in de voorbumper. Deze lampen zijn met schroeven vastgezet. De gloeilampen bevinden zich in lamphouders en zijn bereikbaar aan de buitenzijde van de auto, achter de lampen.

De achterlampgroepen omvatten de achterlichten, stoplichten, achterste knipperlichten, achteruitrijlampen en mistwaarschuwinglampen. Deze laatstgenoemde hebben zeer grote lichtsterkte.

De twee lampen in het achterpaneel, die elk van 1 gloeilamp voorzien zijn, dienen voor het verlichten van de kentekenplaat.

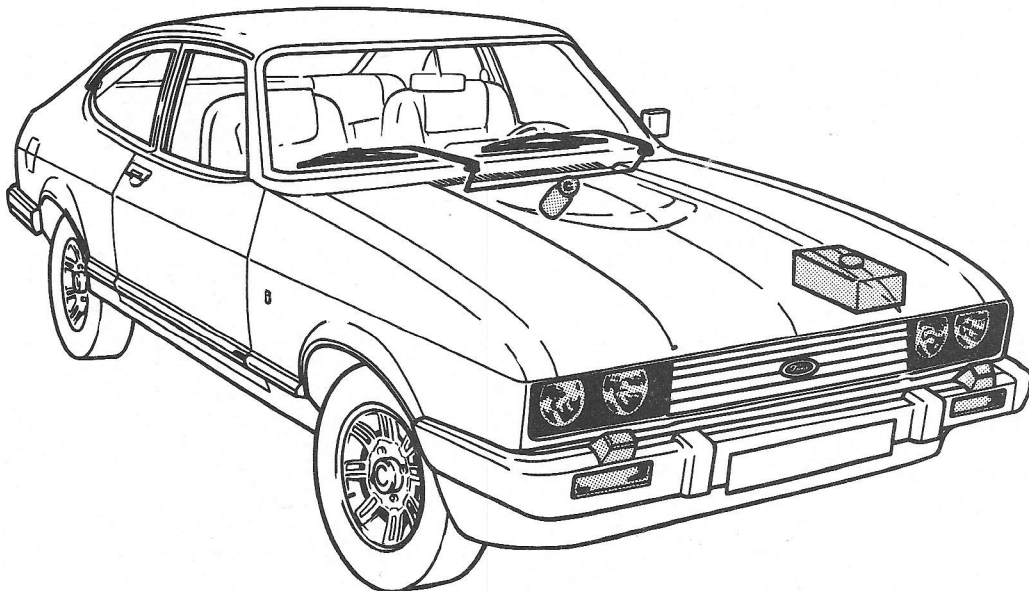

D/32/91

6

Fig. 1. Voorzijde van de auto met beschreven onderdelen.

ALGEMENE BESCHRIJVING

Claxon, voorruit- en achterrauitwissers/sproeiers en koplampsproeiers.

De auto is voorzien van enkelvoudige of dubbele claxons aan de voorzijde van de radiator. Deze claxons zijn bereikbaar na het verwijderen van de radiatorgrille.

De wisselmotor voor de voorruitwissers bevindt zich in het interieur en is rechtstreeks aangesloten op de wisserverbindingen. De wissermotor is van het type met twee snelheden dat automatisch in de ruststand terugkeert. De wissers kunnen bediend worden door een schakelaarm op de stuurkolom.

Bepaalde modellen kunnen voorzien worden van wissers/sproeiers voor de achterklepuit. Dit systeem omvat een elektrische wissermotor met 1 snelheid die automatisch in de ruststand terug komt. Deze motor bevindt zich in de achterklep en is aangesloten op een enkelvoudige wissersarm met wissersblad.

De sproeiers van de voorruit en achterrauit worden van water voorzien door elektrische pompjes. Het sproeiereservoir voor de voorruitsproeiers is in de motorruimte geplaatst en het reservoir voor de achterklepuit bevindt zich onder de kofferruimte, aan de voorzijde van het achterwiel.

Bepaalde modellen zijn uitgerust met koplampsproeiers. Dit systeem omvat o.a. een hogedrukpomp (1 snelheid) die water uit het reservoir voor de voorruitsproeiers zuigt. Het water wordt vervolgens door slangen met grote doorsnede naar vier verstelbare sproeiers geleid. Eén stel sproeiers in elke bumperrozet gemonteerd om de lenzen van de koplampen te bespuiten met water onder hoge druk. Deze sproeiers maken deel uit van de bumperrozetten.

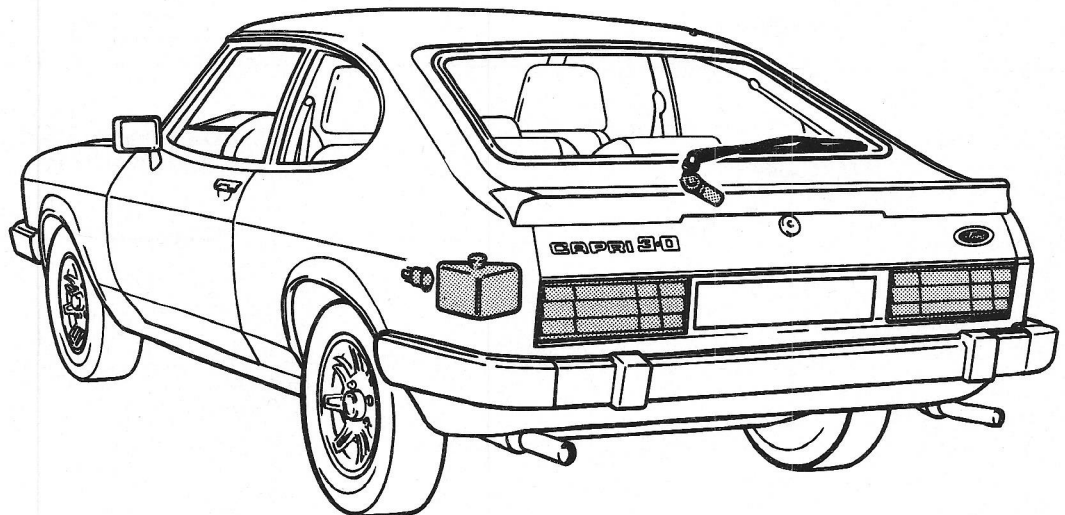

D/32/92

6

Fif. 2. Achterzijde van de auto met beschreven onderdelen.



OPMERKING

Het glas van de koplampgloeilamp mag men niet met de vingers aanraken. Als men het glas wel gehanteerd heeft moet men het reinigen met spiritus en drogen met een zachte, niet-pluizende doek. Ook de koplampreflector mag men niet aanraken of op enigerlei wijze behandelen.

Voor het uitvoeren van de meeste werkzaamheden die in dit hoofdstuk zijn vermeld dient men om veiligheidsredenen de accukabels los te maken. Als de auto van een klok is voorzien moet men na het uitvoeren van de werkzaamheden en het aansluiten van de accukabels er voor zorgen dat de klok wordt bijgezet.

ONDERHOUDSAFSTELLINGEN EN CONTROLEWERKZAAMHEDEN

Controleer de volgende punten met de gespecificeerde tussenpozen:

KOPLAMPUITLIJNING

1. Controleer de koplampuitlijning en stel zonodig bij met de aangegeven tussenpozen of wanneer de koplampen verstoord zijn geweest.
2. Als geen afstelgereedschap ter beschikking staat, dient men de afstelling te verrichten zoals in dit hoofdstuk en in de tekeningen is aangegeven.

Koplamp- en voorruitsproeiers

1. Controleer op juiste werking en controleer de sproeiers op verstopping.
2. Controleer of de sproeiers in de juiste stand staan; stel zonodig bij.

Verlichting, claxon en wissers

1. Zorg er voor dat alle lampen aan de buitenzijde van de auto, claxon en wissers op de juiste wijze werken en dat de wisserbladen in de goede staat verkeren.

SPECIALE GEREEDSCHAPPEN

Gereedschap

Doel

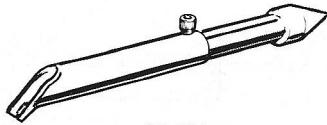
 <p>32-002</p>	<p>Afstelgereedschap voor koplampsproeiers</p>
---	--

D/32/95

ONDERHOUDS- EN REPARATIEWERKZAAMHEDEN - INHOUD

VERLICHTING AAN DE BUITENZIJDJE, KNIPPERLICHTEN, CLAXONS EN RUITEWISSERS		Beschreven in deze uitgave	Betreft handeling
32 113	Koplampen - afstellen	x	
32 115	Koplamp, compleet - uitbouwen en inbouwen	x	
32 125 4	Koplamplijst - uitbouwen en inbouwen	x	
32 143	Lens en reflector, compleet - koplamp - vervangen	x	
32 147	Gloeilamp - koplamp - vervangen	x	
32 207	Gloeilamp - stadslicht - vervangen	x	
32 225	Knipperlicht, compleet - voor - uitbouwen en inbouwen	x	
32 237	Gloeilamp - voorste knipperlicht - vervangen	x	
32 305	Lamp, compleet - achter - uitbouwen en inbouwen	x	
32 313	Lens, achterlicht - vervangen	x	
32 317	Gloeilamp - achterlicht - vervangen	x	
32 347	Gloeilamp - achteruitrijlamp - vervangen	-	33 317
32 353	Gloeilamp - mistachterlicht - vervangen	-	33 317
32 365	Lamp, compleet - kentekenverlichting - uitbouwen en inbouwen	x	
32 377	Gloeilamp, kentekenverlichting - vervangen	x	
32 524	Wissermotor - voorruit - uitbouwen en inbouwen	x	
32 524	Wissermotor - achterrauit - uitbouwen en inbouwen	-	32 554
32 524 8	Wissermotor - voorruit - reviseren	x	
32 554	Voorruitwissermotor - verbindingen - uitbouwen en inbouwen	-	32 524
32 554	Achterrauitwissermotor - verbindingen - uitbouwen en inbouwen	x	
32 563	Wisserasje - voorste wisser - vervangen	x	
32 563	Wisserasje - achterste wisser - vervangen	x	
32 584	Voorruitwisserbladen - vervangen	-	32 586
32 586	Wisserrubber, voorruitwisser - vervangen	x	
32 622	Voorruitsproeierreservoir - vervangen	x	
32 622	Achterrauitsproeierreservoir - vervangen	x	
32 624	Pomp - voorruitsproeier - uitbouwen en inbouwen	-	32 622
32 624	Pomp - achterrauitsproeier - uitbouwen en inbouwen	x	
32 634	Voorruitsproeiers - vervangen	x	
32 634	Achterrauitsproeier - vervangen	x	
32 676	Pomp - koplampsproeier - uitbouwen en inbouwen	-	32 622
32 678	Sproeiers - koplampsproeier - uitbouwen en inbouwen	x	
32 815	Claxon - uitbouwen en inbouwen	x	

ONDERHOUDS- EN REPARATIEWERKZAAMHEDEN

32 113 KOPLAMPEN - AFSTELLEN (ALLE KOPLAMPEN)

Stel de lichtbundels zomogelijk af met een speciaal afstelapparaat. Volg de voorschriften van de fabrikant op en let op de afbeeldingen in dit hoofdstuk.

Wanneer geen afstelapparaat beschikbaar is kan men gebruik maken van een geschikt paneel zoals hierna is vermeld.

1. Plaats de auto op vlakke grond op een afstand van 10 meter van een geschikt wit paneel voorzien van verticale en horizontale lijnen zoals hieronder in fig.3 is afgebeeld. Plaats het paneel bij voorkeur op een donkere plaats.
2. Zorg er voor dat de auto onbelast is en de banden op de juiste spanning zijn. Stel zonodig de bandenspanning bij.
3. Schommel de auto op en neer om de vering te centreren.
4. Maak met tekenkrijt een merkteken op het midden van de voor- en achterruiten.
5. Plaats het paneel zodanig voor de auto dat de verticale hartlijn en de merktekens op de ramen in lijn staan wanneer gezien door de achterruit.
6. Breng het paneel omhoog of laat het zakken tot de horizontale lijn zich op de hoogte 'H-X' van de grond bevindt voor het dimlicht of op afstand 'H' van de grond voor het afstellen van de grootlichtbundels.
7. Open de motorkap en breng spatschermbeschermers aan.
8. Schakel het dimlicht in.
9. Bedek de linker koplamp.
10. Stel de lichtbundel van de rechter koplamp in het horizontale vlak af tot de kruising van de horizontale en hoekvormige lichtvlek, C, fig.3, overeenkomt met de verticale lijn op het paneel.
11. Stel de lichtbundel in het verticale vlak bij tot de licht/donkere grens van de lichtbundel, B, fig.3, overeenkomt met de gearceerde lijn op het paneel.
12. Bedek de rechter koplamp en herhaal handelingen 10 en 11 voor de linker koplamp.
13. Bedek de koplampen voor het dimlicht en herhaal de handelingen 9 t/m 12 voor het grootlicht. Zorg er voor dat de horizontale lijn op het paneel zich op de afstand 'H' van de grond bevindt.
14. Schakel de koplampen uit.
15. Verwijder de spatschermbeschermers en sluit de motorkap. Verwijder de merktekens van de ramen.

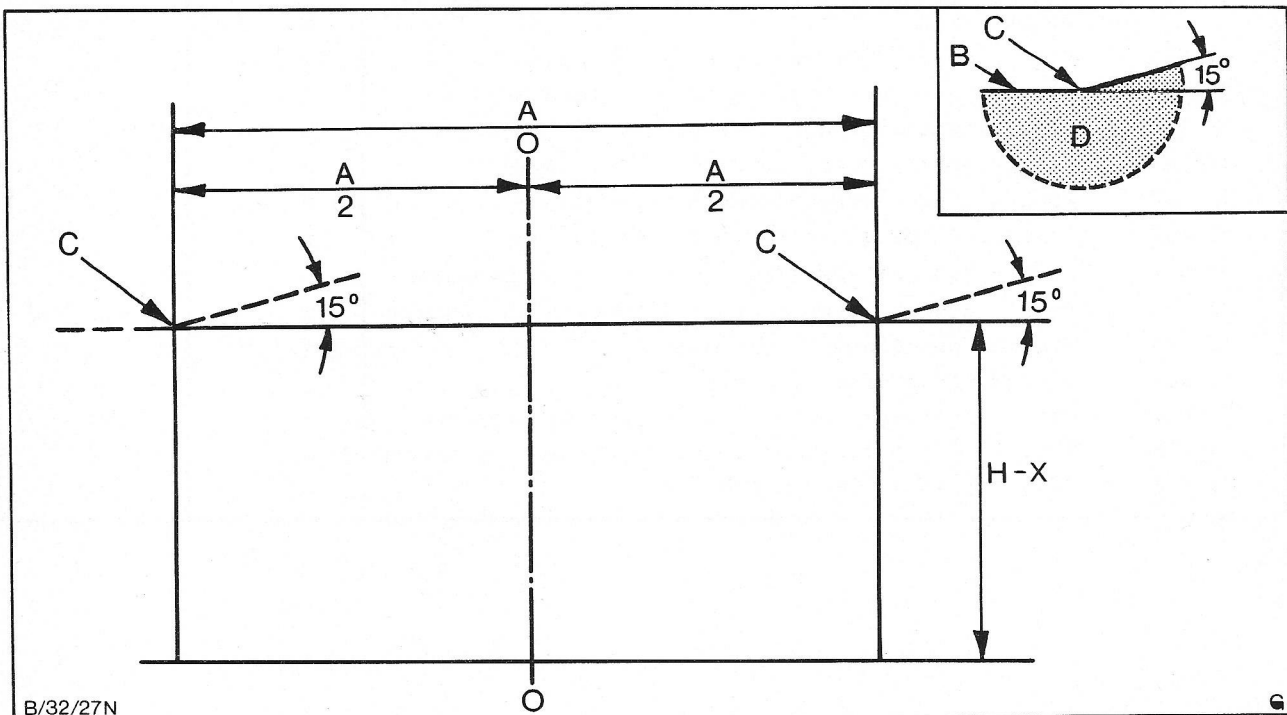

Fig.3 Schema voor koplampuitlijning (voor auto's met links stuur). De horizontale lijn op de plaats voor het bijstellen van de dimlichtbundels.
Voor auto's met rechts stuur moet de hoek van 15° aan de tegenoverliggende zijde worden aangebracht, nl. aan de linkerkant.

A- Afstand tussen midden van koplampen H- Hoogte boven de grond van midden van koplampen
B- Grens licht/donker
C- Midden van lichtvlek, dimlicht X- Alle varianten - 20 cm
D- Lichtvlek, dimlicht

32 115 KOPLAMP, KOMPLEET - UITBOUWEN -
EN INBOUWEN

Speciale gereedschappen: GEEN

UITBOUWEN

1. Open de motorkap, breng spatschermbeschermers aan en maak de accukabels los.
2. Verwijder de schroeven en sluitringen uit de koplamptrand en verwijder de koplamptrand. Fig. 4.

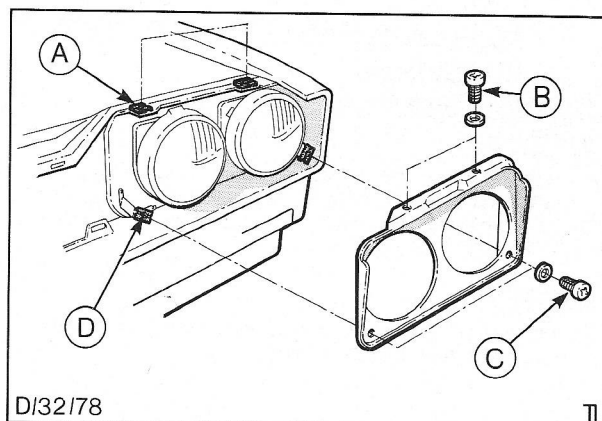

D/32/78

TI

Fig. 4 Koplamptrand verwijderen

- A - Bovenste steun
- B - Bovenste schroef
- C - Onderste steun
- D - Onderste schroef

3. Draai de drie koplampschroeven, fig.5 los en draai de koplamp en lamprand linksom. Neem de lamp met lamprand uit de auto.

OPMERKING: Het kan noodzakelijk zijn gebruik te maken van een gebogen schroevendraaier om de bovenste schroeven los te draaien. De lengte van het gebogen gedeelte moet ongeveer 4 cm. bedragen.

4. Trek de aansluitstekker uit de achterzijde van de koplamp.

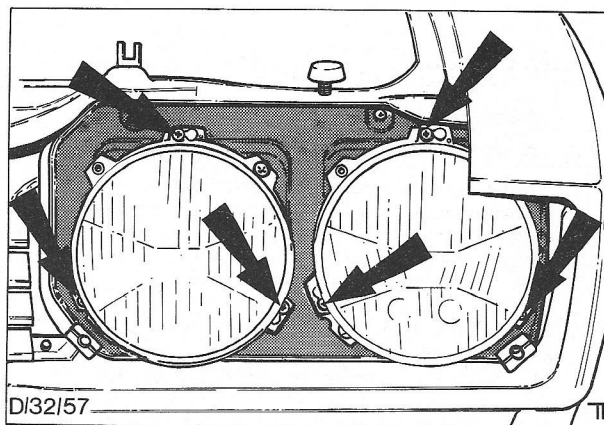

D/32/57

TI

Fig. 5. Bevestigingsschroeven van de koplamp

INBOUWEN

5. Sluit de stekker aan de achterzijde van de koplamp.
6. Breng de lamp op zijn plaats en zet de lamprand in lijn met de schroeven. Zet de lamp en rand vast door deze rechtsom te draaien.
7. Draai de drie bevestigingsschroeven vast.
8. Breng de koplamptrand aan en zet deze vast met vier schroeven en sluitringen.
9. Sluit de accukabels aan en controleer de lamp op juiste werking.
10. Verwijder de spatschermbeschermers en sluit de motorkap.
11. Stel de koplampen bij, zie handeling 32 113.

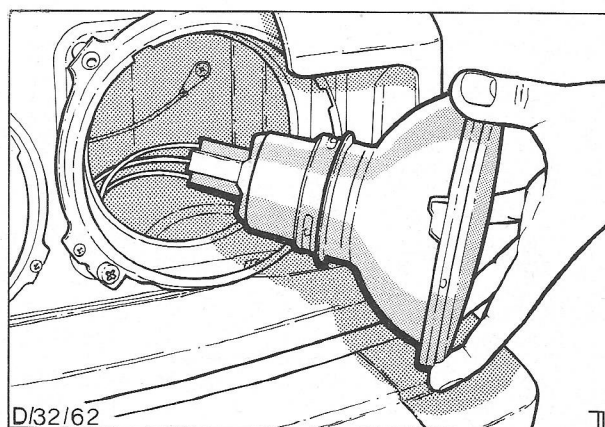

D/32/62

TI

Fig. 6. Komplete koplamp

32 125 4 KOPLAMPLIJST - UITBOUWEN
EN INBOUWEN

Speciale gereedschappen: GEEN

UITBOUWEN

1. Verwijder de vier schroeven, fig.7, waarmee de koplamplijst aan de auto is bevestigd en verwijder de complete lijst.

INBOUWEN

- 2 Bevestig de koplamplijst met de vier schroeven aan de auto.

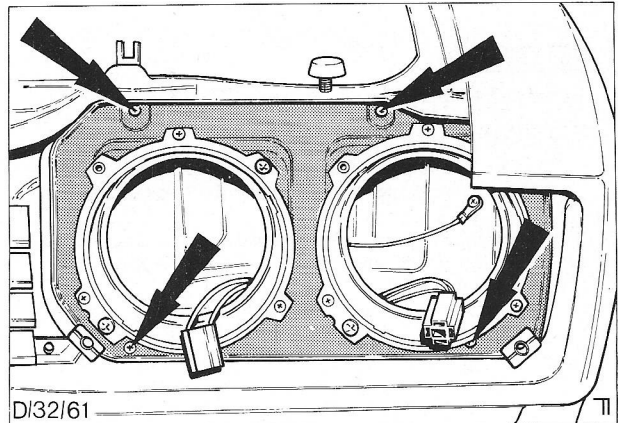

Fig. 7. Bevestigingsschroeven van koplamplijst.

32 143 LENS EN REFLECTOR, KOMPLEET - KOPLAMP VERVANGEN

Speciale gereedschappen: GEEN

UITBOUWEN

1. Open de motorkap, breng spatscherm-beschermers aan en maak de accukabels los.
2. Verwijder de schroeven en sluitringen uit de koplamprand en verwijder de rand, zie fig. 8.
3. Draai de drie bevestigingsschroeven van de koplamp los, draai de koplamp en de rand linksom voor het verwijderen.
4. Trek de aansluitsteker uit de achterzijde van de lamp.

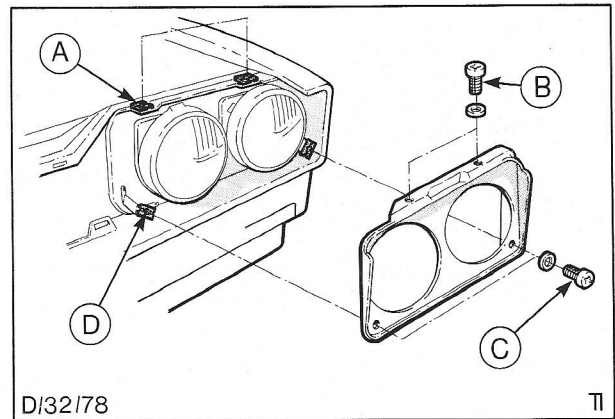

Fig. 8. Verwijderen van de koplamprand

- A - Bovenste steun
- B - Bovenste schroef
- C - Onderste steun
- D - Onderste schroef

5. Draai de gloeilampbeschermer linksom en verwijder de beschermer om de gloeilamp(en) te kunnen bereiken. Zie fig. 9.
6. Maak de verende klem los en licht de klem vervolgens op.
7. Verwijder de gloeilamp en maak de bedrading van de lamp los.
OPMERKING: Raak het glas van de gloeilamp niet aan. Zie de opmerking op bladzijde 32-4.
8. Verwijder de gloeilamp en de lamphouder van het stadslicht (indien gemonteerd) uit het koplamphuis.
9. Maak de bedrading los van de reflector en verwijder de lens en de reflector.

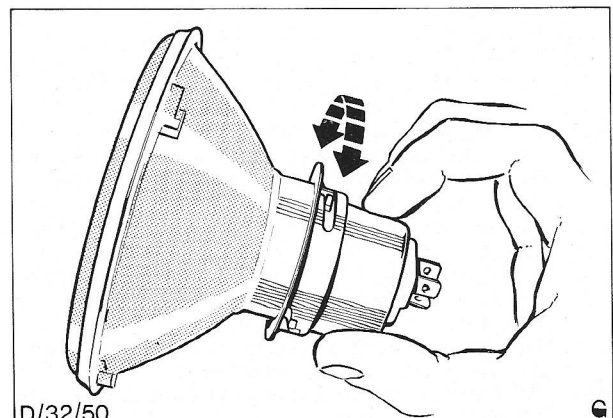

Fig. 9. Losdraaien van de gloeilampbeschermer om de lampen te kunnen bereiken.

INBOUWEN

10. Breng de gloeilamp en de lamphouder van het stadslicht aan in de reflector.
11. Monteer de gloeilamp in de reflector en zet vast met de verende klem. Fig. 10.
12. Sluit de bedrading aan de achterzijde van de gloeilamp aan.
13. Sluit de bedrading aan de achterzijde van de reflector aan.
14. Breng de lampbeschermer aan en draai deze rechtsonder.
15. Sluit de stekker aan op de achterzijde van de lamp.
16. Monteer de lamp en de lamprand in de auto en draai deze onderdelen rechtsonder voor het vastzetten.

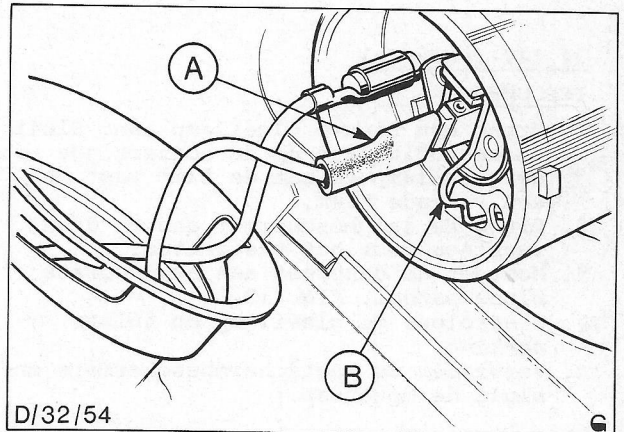

Fig. 10. Koplamp, Kompleet.
A - Bedrading van de koplamp
B - Verende klem

17. Draai de drie bevestigingsschroeven van de lamp vast. Fig. 11.
18. Monteer de koplamprand met vier schroeven en sluitringen.
19. Sluit de accukabels aan en controleer de lamp op juiste werking.
20. Verwijder de spatschermbeschermers en sluit de motorkap.
21. Stel de koplampen bij - zie handeling 32 113.

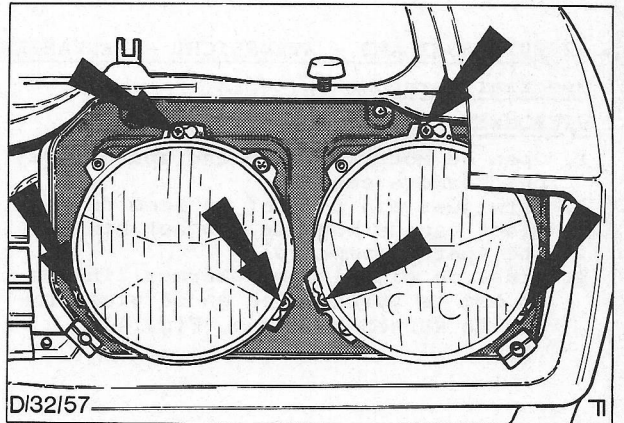

Fig. 11. Bevestigingsschroeven van koplamp.

32 147 GLOEILAMP - KOPLAMP - VERVANGEN

Speciale gereedschappen: GEEN

UITBOUWEN

1. Open de motorkap en breng spatschermbeschermers aan.
2. Verwijder een schroef en neem de dekplaat van de koplamp van het binnenste spatschermpaneel.
3. Draai de gloeilampbeschermer linksom om hem te verwijderen en de gloeilampen te kunnen bereiken.
4. Maak de verende klem los van de koplamp. Fig. 12.
5. Verwijder de gloeilamp.
OPMERKING: Raak het glas van de gloeilamp niet aan. Zie opmerking blz.32-4.
6. Verwijder de bedrading van de achterzijde van de gloeilamp.

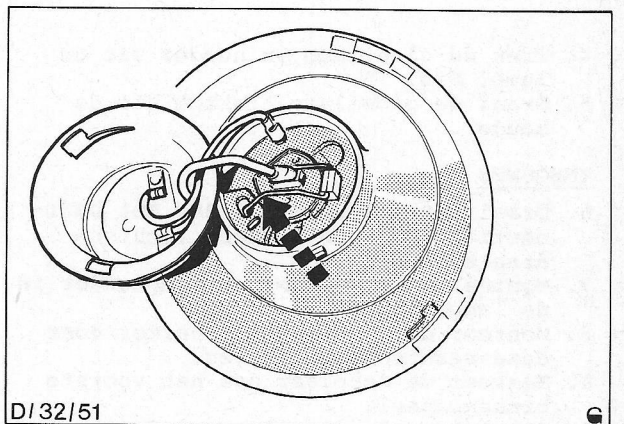

Fig. 12. Losmaken van de verende klem.

32 147 (vervolg)

INBOUWEN

7. Breng een nieuwe gloeilamp aan. Sluit de bedrading aan op de achterzijde van de gloeilamp en zet de lamp vast met een verende klem.
8. Breng de lampbeschermer aan en draai rechtsom voor het vastzetten.
9. Monteer de dekplaat aan het voorste binnenpaneel. Fig. 13.
10. Controleer de gloeilamp op juiste werking.
11. Verwijder de spatschermbeschermers en sluit de motorkap.

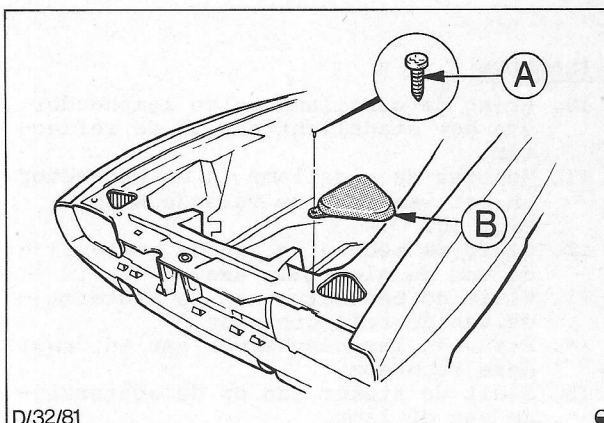

Fig. 13. Dekplaat van koplamp
A - Schroef
B - Plaat

32 207 GLOEILAMP - STADSLICHT - VERVANGEN

Speciaal gereedschap: GEEN

UITBOUWEN

1. Open de motorkap en breng spatschermbeschermers aan.
2. Verwijder een schroef en neem de dekplaat van de koplamp van het binnenste spatschermpaneel.
3. Draai de gloeilampbeschermer linksom om hem te verwijderen en de gloeilampen te kunnen bereiken. Fig. 14.

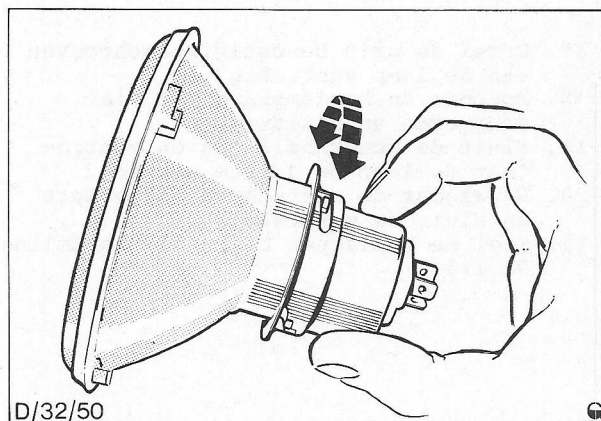

Fig. 14. Gloeilampbeschermer verwijderen (Koplamp uitgebouwd voor de duidelijkheid).

4. Trek de gloeilamp en houder uit de lamp. Fig. 15.
5. Draai de gloeilamp linksom uit de houder.

INBOUWEN

6. Draai een nieuwe gloeilamp met bajonetfitting in de houder (rechtsom draaien).
7. Monteer de gloeilamp en lamphouder in de lamp.
8. Monteer de gloeilampbeschermer door deze rechtsom te draaien.
9. Monteer de dekplaat aan het voorste binnenpaneel.
10. Controleer de gloeilamp op juiste werking.
11. Verwijder de spatschermbeschermer en sluit de motorkap.

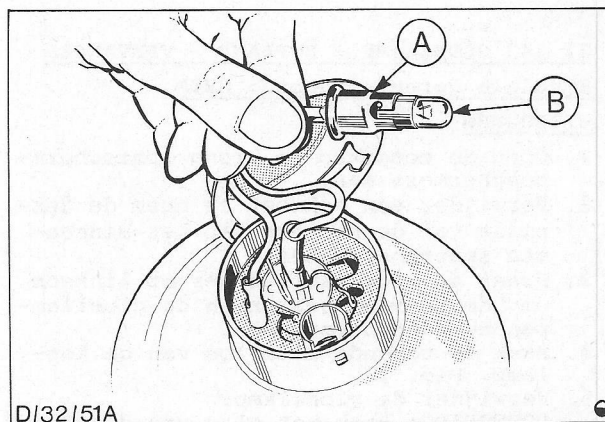

Fig. 15. Gloeilamp van stadslicht
A - Lamphouder
B - Gloeilamp

32 225 KNIPPERLICHT, KOMPLEET - VOOR -
UITBOUWEN EN INBOUWEN

Speciale gereedschappen: GEEN

UITBOUWEN

1. Verwijder de twee schroeven waarmee het complete knipperlicht aan de voorbumper is bevestigd. Fig. 16.
2. Neem het knipperlicht van de auto.
3. Draai de lamphouder linksom uit het knipperlicht.
4. Draai de gloeilamp uit de lamphouder. De gloeilamp heeft een bajonetfitting.

INBOUWEN

5. Breng de gloeilamp aan in de houder.
6. Monteer de lamphouder aan het knipperlicht en draai de houder rechtsom voor het vastzetten.
7. Monteer het knipperlicht aan de voorbumper met twee schroeven.
8. Controleer het knipperlicht op juiste werking.

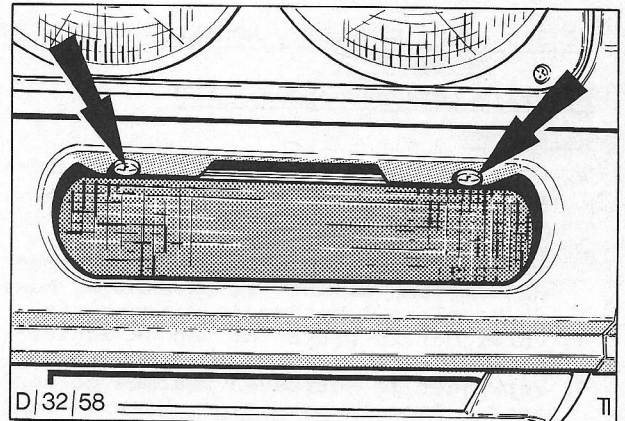

Fig. 16. Bevestigingsschroeven van knipperlicht.

32 237 GLOEILAMP - VOORSTE KNIPPERLICHT -
VERVANGEN

Speciale gereedschappen: GEEN

UITBOUWEN

1. Draai de lamphouder via de achterzijde van het knipperlicht linksom uit het lamphuis. Fig. 17.
2. Neem de gloeilamp met bajonetfitting uit de houder.

INBOUWEN

3. Breng de gloeilamp aan in de houder.
4. Breng de houder en gloeilamp aan in het lamphuis en draai rechtsom voor het vastzetten.
5. Controleer de lamp op juiste werking.

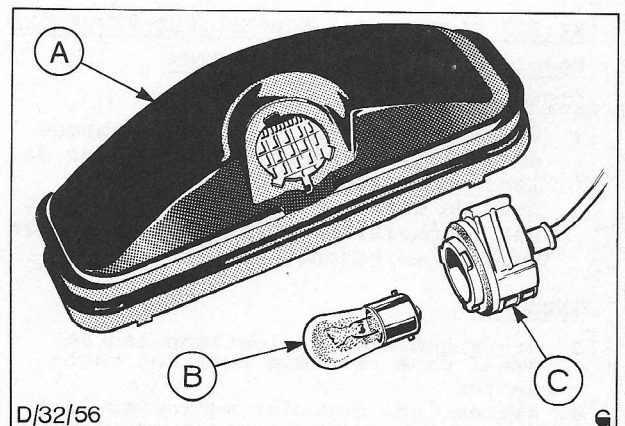

Fig. 17. Gloeilamp en lamphouder
A-Knipperlicht
B-Gloeilamp
C-Lamphouder

32 305 LAMP, KOMPLEET, ACHTER - UITBOUWEN
EN INBOUWEN

Speciale gereedschappen: GEEN

UITBOUWEN

1. Open de motorkap, breng spatschermbeschermers aan en maak de accukabels los.
2. Open de achterklep en verwijder de twee schroeven en sluitringen waarmee de lamp aan de auto is bevestigd. Neem de complete lamp van de carrosserie.
3. Verwijder de bedrading van de achterzijde van het lamphuis. Fig. 18.
4. Verwijder de schroeven waarmee de lens aan de lamp is bevestigd. Neem de lens van de lamp.
5. Verwijder de achterlichtgloeilampen. Fig. 20. De gloeilampen hebben een bajonetfitting.

INBOUWEN

6. Monteer de gloeilampen in de lamp.
7. Zet de lens vast met vier schroeven.
8. Sluit de bedrading aan op de achterzijde van de lamp.
9. Monteer de lamp met twee schroeven en sluitringen. Draai de bevestigingsmiddelen vast via de binnenzijde van de auto.
10. Sluit de achterklep. Sluit de accukabels weer aan en controleer de lamp op juiste werking.

32 313 LENS - ACHTERLICHT - VERVANGEN

Speciale gereedschappen: GEEN

UITBOUWEN

1. Verwijder de vier schroeven waarmee de lens aan de lamp is bevestigd. Fig. 19.
2. Neem de lens van de lamp.

INBOUWEN

3. Monteer de lens aan de lamp.
4. Zet de lens met vier schroeven vast.

32 317 GLOEILAMP - ACHTERLICHT-VERVANGEN

Speciale gereedschappen: GEEN

UITBOUWEN

1. Verwijder de vier schroeven waarmee de lens is vastgezet en verwijder de lens van de lamp.
2. Neem de desbetreffende gloeilamp uit het lamphuis. Fig. 20. De gloeilampen hebben een bajonetfitting.

INBOUWEN

3. Breng een nieuwe gloeilamp aan en draai deze rechtsonder voor het vastzetten.
4. Zet de lens met vier schroeven vast.
5. Controleer de lamp op juiste werking.

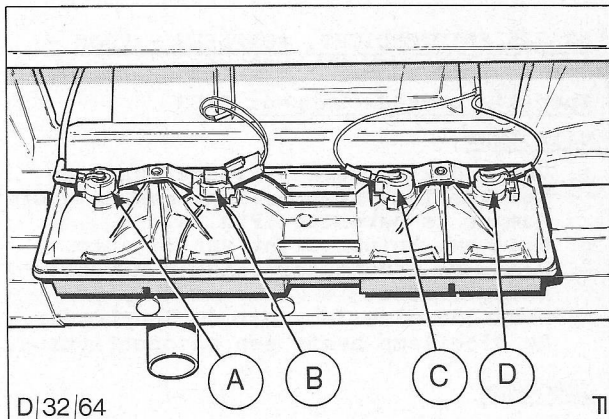

Fig. 18. Bedrading van achterlamp
A-Mistwaarschuwinglamp
B-Achteruitrijlamp
C-Stop-/achterlicht
D-Knipperlichtlamp

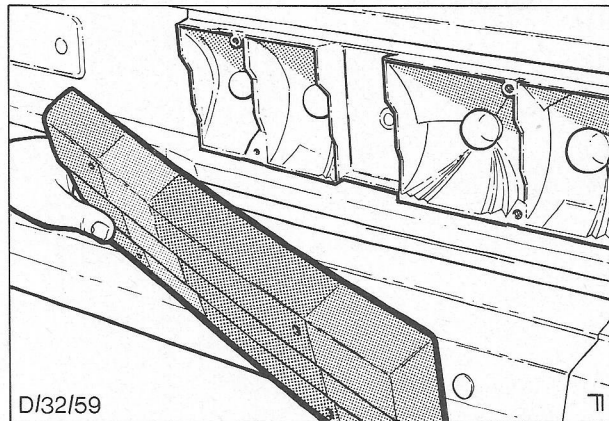

Fig. 19. Verwijderen van de lens van de achterlamp.

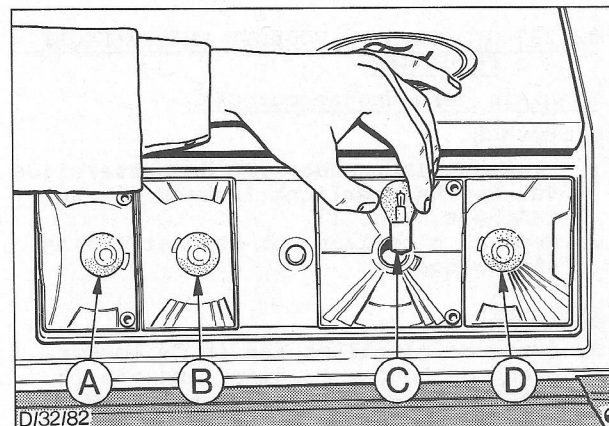

Fig. 20. Gloeilampen in achterlicht.
A-Mistwaarschuwinglamp, achter
B-Achteruitrijlamp
C-Stop-/achterlicht
D-Knipperlichtlamp

32 365 LAMP, KOMPLEET - KENTEKENVERLICHTING - UITBOUWEN EN INBOUWEN

Speciale gereedschappen: GEEN

UITBOUWEN

1. Open de motorkap en breng spatschermbeschermers aan.
2. Maak de accukabels los.
3. Open de achterklep, licht het karpert op en verwijder de reservewielbeschermer.
4. Draai de schroeven uit de lens en verwijder de lens van de lamp. Fig. 21.
5. Maak de bedrading los en verwijder het lamphuis. Om het weer aanbrengen van de bedrading te vergemakkelijken moet men een touwtje aan het draadeind bevestigen voordat de draden door het achterpaneel worden getrokken. Fig. 22.

INBOUWEN

6. Monteer het lamphuis en sluit de bedrading aan.
7. Bevestig de lens met de schroeven.
8. Breng de reservewielbeschermer en het karpert weer aan en sluit de achterklep.
9. Sluit de accukabels aan, verwijder de spatschermbeschermers en sluit de motorkap.
10. Controleer de lamp op juiste werking.

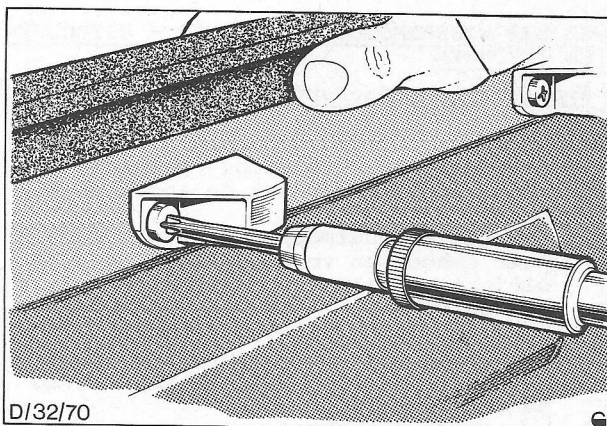

D/32/70

Fig. 21. Verwijderen van de lens van de kentekenverlichting

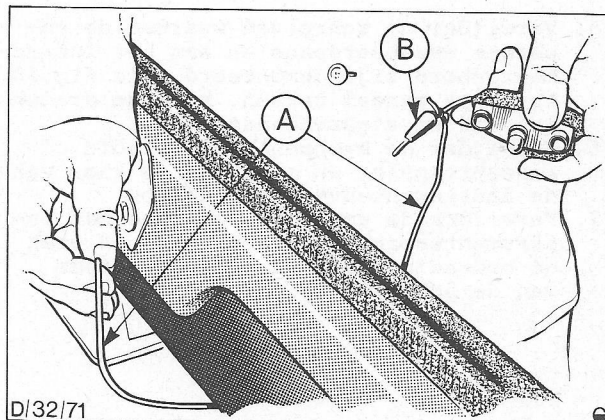

D/32/71

Fig. 22. Bedrading van de lamp door het achterpaneel trekken.

A - Touwtje
B - Lampdraad

32 377 GLOEILAMP - KENTEKENVERLICHTING - VERVANGEN

Speciaal gereedschap: GEEN

UITBOUWEN

1. Open de achterklep, draai de schroeven van de lens los en neem de lens van de lamp.
2. Verwijder de gloeilamp en gooi deze weg. Fig. 23.

INBOUWEN

3. Monteer een nieuwe gloeilamp.
4. Bevestig de lens met de schroeven.
5. Controleer de gloeilamp op juiste werking.
6. Sluit de achterklep.

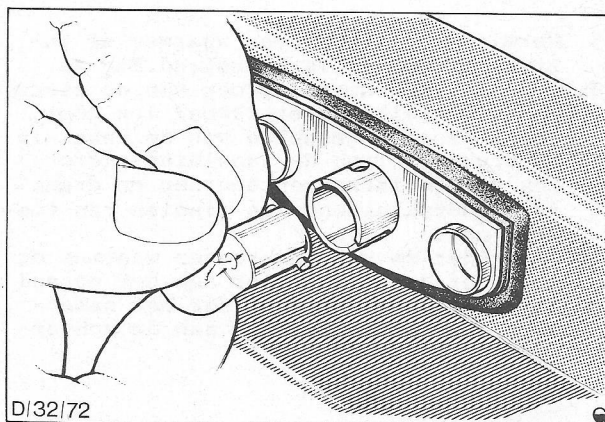

D/32/72

Fig. 23. Gloeilamp van de kentekenverlichting verwijderen.

32 524 WISSERMOTOR - VOORRUIT - UITBOUWEN
EN INBOUWEN

Speciale gereedschappen: GEEN

UITBOUWEN

1. Open de motorkap, breng spatschermbeschermers aan en maak de accukabels los.
2. Druk de beschermdop van de wisserarmmoer omhoog en verwijder de moer, sluitring, wisserarm en dichtingsring van de wisseras. Fig. 24.
3. Verwijder de schroeven waarmee de bovenste en onderste stuurkolomkappen zijn bevestigd en neem de kappen van de stuurkolom.
4. Verwijder de schroeven waarmee het onderste isolatiemateriaal aan het dashboard is bevestigd. Verwijder de isolatie.
5. Verwijder de schroeven waarmee de onderste dashboardpanelen aan het instrumentenbord zijn gemonteerd. Zie fig.25. Laat het paneel zakken. Maak de draden los van de sigarenaansteker.
6. Verwijder de knoppen van de radio of cassettespeler en maak ook de knop van de instrumentenverlichting los.
7. Verwijder de schroeven waarmee het instrumentenpaneel is bevestigd en maak de bedrading los van de achterzijde van de schakelaars.

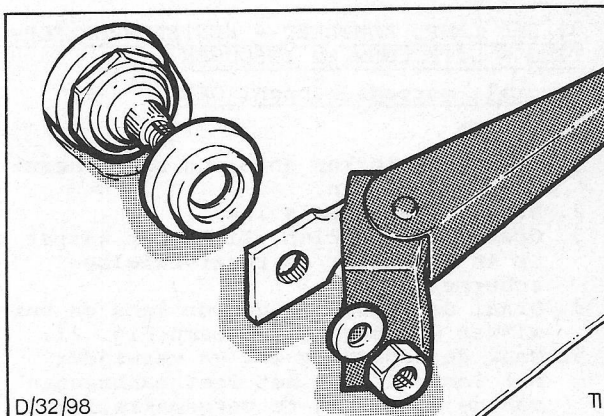

Fig. 24. Complete wisserarm

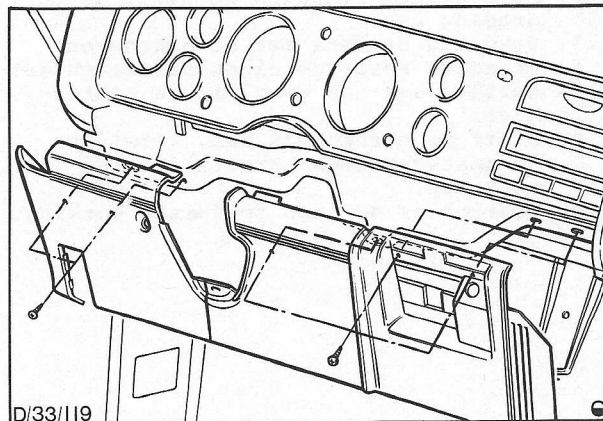

Fig. 25. Montagepunten van onderste dashboardpanelen

8. Verwijder de schroeven waarmee de instrumentengroep is bevestigd. Fig.26.
9. Trek de instrumentengroep van de steun. Maak de snelheidsmeterkabel los door het gegroefde gedeelte van de kabel in te drukken. Trek de aansluitstekers los van de instrumentengroep en draai de oliedrukleiding los (indien van toepassing).
10. Verwijder de vier schroeven waarmee de radio of cassettespeler aan het paneel is gemonteerd en verwijder het samenstel. Maak de bedrading aan de achterzijde los.

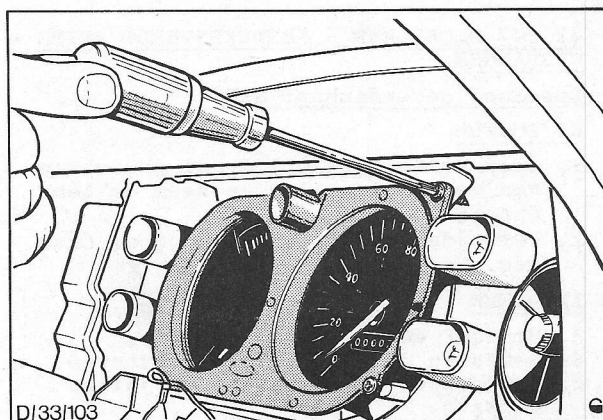

Fig. 26. Schroeven van de instrumentengroep verwijderen

11. Verwijder de vier schroeven waarmee het bedieningspaneel van de kachel aan het dashboardpaneel is gemonteerd, zie fig. 27 en laat het paneel zakken.
12. Verwijder de twee schroeven uit de slotvanger van het handschoenenkastje, drie schroeven en bouten uit het handschoenenkastje en laat het complete kastje zakken. Verwijder de bedrading uit de achterzijde van het handschoenenkastje.
13. Maak de rechter aansluiting van de ontwasemingsbuis los van de kachel en verwijder de buis en de aansluiting via de achterzijde van het dashboard.
14. Maak de rechter luchtbus van het ventilatierooster in het dashboard los.
15. Maak de bedrading los van de kachel en de wissermotor.
16. Verwijder de bevestigingsschroef uit het rechter ontwasemingsrooster en neem het rooster uit de auto.
17. Verwijder de bevestigingsmoeren van de wisseras en de montageschroef van de wissermotorsteun. Zie fig.28. Neem de wissermotor en de verbindingen uit de auto. Maak de krukvormige arm van de wissermotor los van de verbindingen. De arm heeft een drukpassing.
18. Verwijder de drie bouten waarmee de wissermotor aan de verbindingen is bevestigd en maak de verbindingen los.

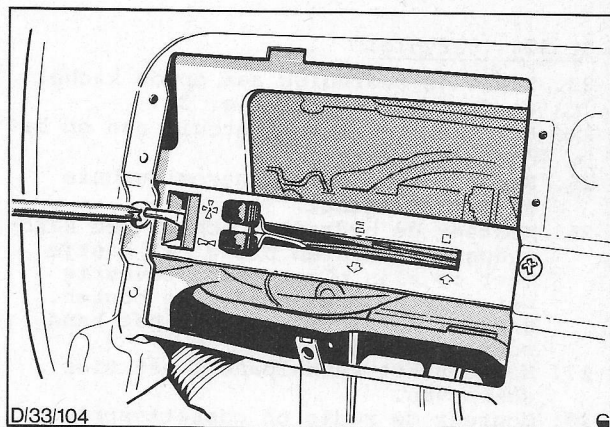

Fig. 27. Bevestigingsschroeven van kachelpaneel

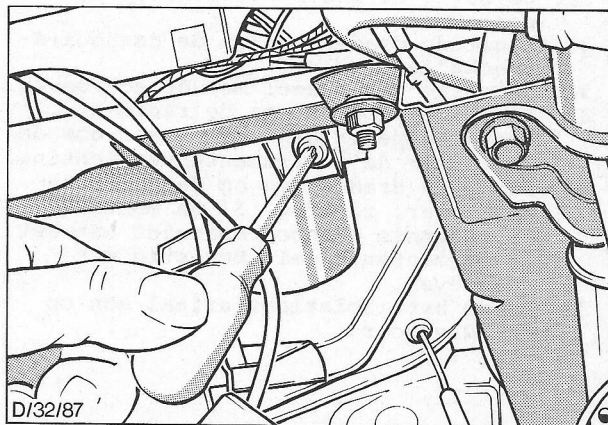

Fig. 28. Bevestigingsschroef van wissermotor verwijderen

INBOUWEN

19. Bevestig de wissermotor aan de verbindingen met behulp van drie bouten. Bevestig de krukvormige arm aan de verbindingen.
20. Plaats de wissermotor en de verbindingen in de auto. Zie fig. 29. Bevestig met de schroef.
21. Monteer de moeren van de wisseras.
22. Bevestig het rechter ontwasemingsrooster met de schroeven.

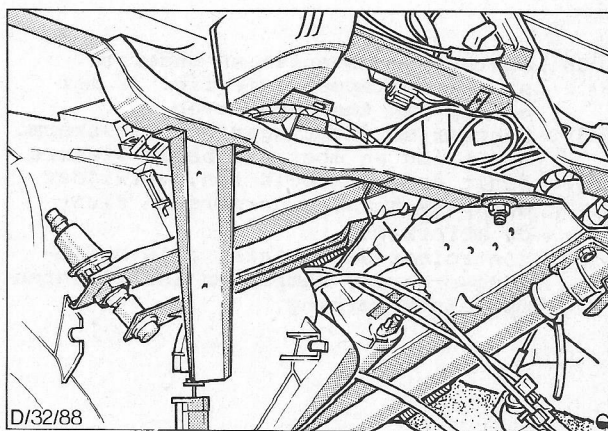

Fig. 29. Wissermotor en verbindingen in de auto aanbrengen

32 524 (vervolg)

23. Sluit de bedrading aan op de kachel en de wissermotor. Fig. 30.
24. Sluit de rechter luchtbuis aan op het dashboardrooster.
25. Sluit de rechter ontwasemingsbuis aan op de kachel.
26. Monteer de bedrading achter het handschoenenkastje en breng het kastje weer op zijn plaats aan. Bevestig met drie schroeven en twee bouten. Monteer de slotvanger van het handschoenenkastje.
27. Monteer het kachelpaneel met vier schroeven.
28. Monteer de radio of cassettespeler, sluit de draden aan en zet het samenstel met vier schroeven vast.
29. Sluit de bedrading aan op de achterzijde van de instrumentengroep. Bevestig de snelheidsmeterkabel en oliedrukleiding.
30. Bevestig de instrumentengroep met de schroeven.
31. Sluit de draden aan op de dashboardschakelaars.
32. Bevestig het paneel met de schroeven.
33. Breng de knoppen van de radio of cassettespeler aan en monteer ook de knop voor de instrumentenverlichting.
34. Sluit de draden aan op de sigarenaansteker, zie fig. 31 en monteer de onderste dashboardpanelen aan het instrumentenpaneel. Bevestig met schroeven.
35. Breng het isolatiemateriaal aan op het dashboard.

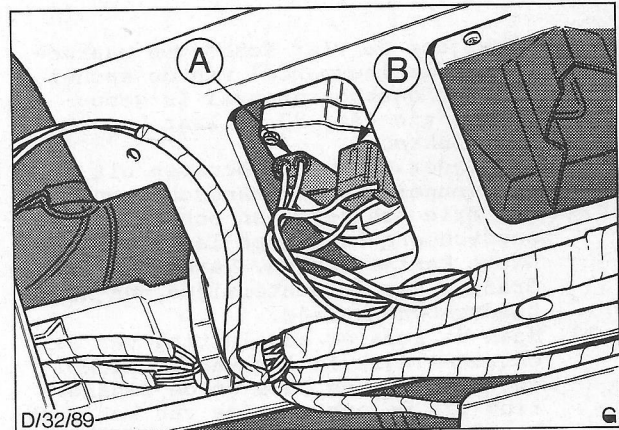

Fig. 30. Aansluiten van de draadbundel op de wissermotor.
A - Steker met twee pennen
B - Steker met drie pennen

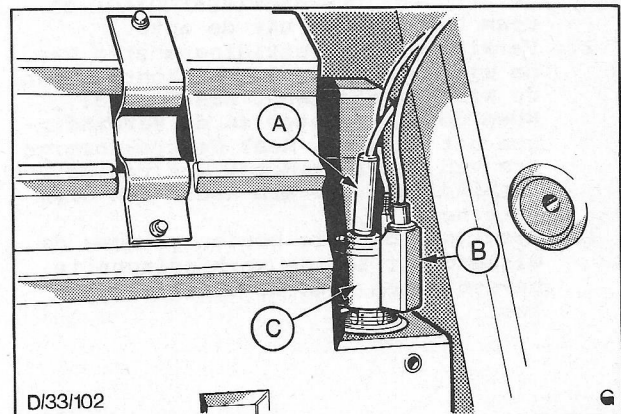

Fig. 31. Aansluiten van de draden op de sigarenaansteker
A - Voedingsdraad
B - Verlichting
C - Aansteker

36. Monteer de bovenste en onderste stuurkolomkappen, zie fig. 32 met behulp van twee schroeven.
37. Monteer de dichtingsring, wisserarm, sluitring en moer van beide wissers.
38. Sluit de accukabels aan, verwijder de spatschermbeschermers en sluit de motorkap.
39. Controleer de wissers, alle bedieningsorganen, lampen en instrumenten op juiste werking.

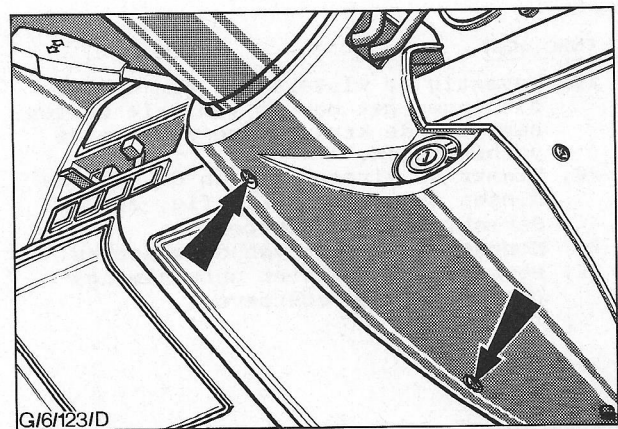

Fig. 32. Plaatsen van de schroeven voor de onderste stuurkolomkap

32 524 8 WISSERMOTOR - VOORRUIT - REVISE-
REN (Wissermotor uitgebouwd)

Speciale gereedschappen: GEEN

1. Maak de drie bevestigingsklemmen los en verwijder het huis en het anker.

2. Verwijder het aanwezige vet en neem het tandwiel en de as (C in fig.34) uit de tandwielkast.
3. Verwijder de schroef uit de montageplaat van de borstel, trek de steker los en verwijder de drie borstels.
4. Controleer alle onderdelen op slijtage en vervang zonodig.
5. Sluit de steker weer aan en breng de borstels aan op de montageplaat. Monteer de plaat.
6. Monteer het tandwiel en de as aan de tandwielkast.
7. Plaats de borstels en veren in de houders en monteer het motorhuis en het anker. Zet deze onderdelen vast met de drie klemmen.
8. Verpak de tandwielkast met vet en breng het deksel aan.

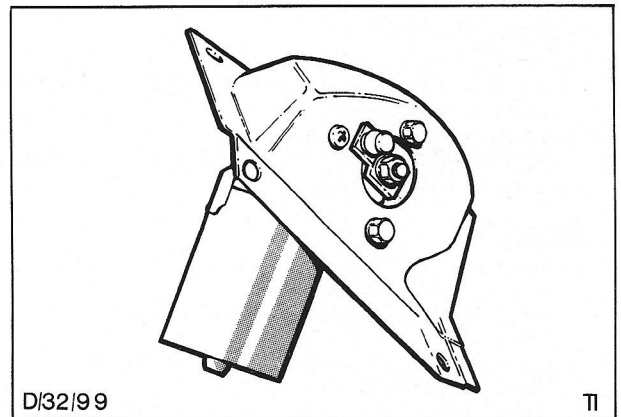

D/32/99

Fig. 33. Wissermotor en montageplaat

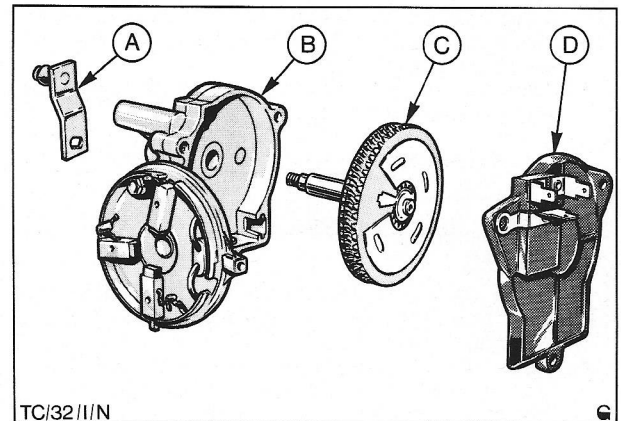

TC/32/11/N

Fig. 34. A - Bedieningsarm
B - Tandwielkast
C - Tandwielas
D - Deksel van tandwielkast

32 554 WISSERMOTOR, ACHTERRUIT- VERBIN-
DINGEN - UITBOUWEN EN INBOUWEN

Speciale gereedschappen: GEEN

UITBOUWEN

1. Open de motorkap, breng spatscherm-beschermers aan en maak de accukabels los.
2. Neem de wissersarm en het wissersblad van de achterklep.
3. Open de achterklep en verwijder het bekledingspaneel.
4. Maak de bedrading los van de wissermotor. Verwijder de bevestigingsmoer van het wisserasje en de drie bevestigingsschroeven van de motorsteun. Neem de wissermotor en de verbindingen van de achterklep. Zie fig. 35.

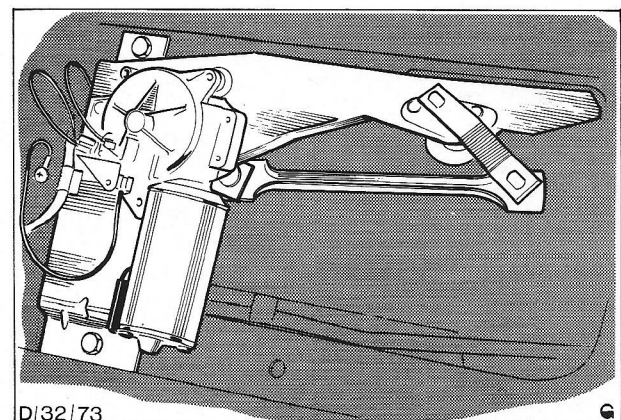

D/32/73

Fig. 35 Wissermotor en verbindingen - achterruit

32 554 (vervolg)

5. Verwijder de moer van de aandrijffas en de drie bevestigingsbouten. Fig.36
Neem de wissermotor van de steun.
6. Verwijder de borgveer van het eind van de wisseras. Maak de verbindingen los van de steun.

INBOUWEN

7. Zet de verbindingen met de borgveer vast aan de steun.
8. Monteer en bevestig de motor aan de steun.
9. Monteer de wissermotor met steun aan de achterklep en sluit de bedrading weer aan. De stand van de steun kan men zonodig wijzigen zoals aangegeven met de pijl in fig. 37, om de juiste uitlijning te verkrijgen en mogelijke waterlekage te voorkomen.
10. Monteer de wisserarm en het wisserblad.
11. Sluit de accukabels weer aan.
12. Controleer de wisser op juiste werking
13. Monteer het bekledingspaneel van de achterklep.
14. Verwijder de spatschermbeschermers en sluit de motorkap.

32 563 WISSERASJE - VOORSTE WISSER -
VERVANGEN

Speciaal gereedschap: GEEN

UITBOUWEN

1. Bouw de motor en verbindingen uit zoals beschreven in handeling 32 524, punten 1 t/m 17.
2. Maak de verbindingen los van het kogelgewricht op de as, verwijder de borgveer en trek de as los. Fig. 38.
3. Verwijder de moer en de sterring; trek het busje los van de as.

INBOUWEN

4. Monteer een nieuw busje; zet vast met de sterring en de moer.
5. Monteer de as, breng de borgveer aan en monteer het kogelgewricht.
6. Bouw de wissermotor en verbindingen weer in zoals beschreven in handeling nr. 32 524, punten 20 t/m 39.

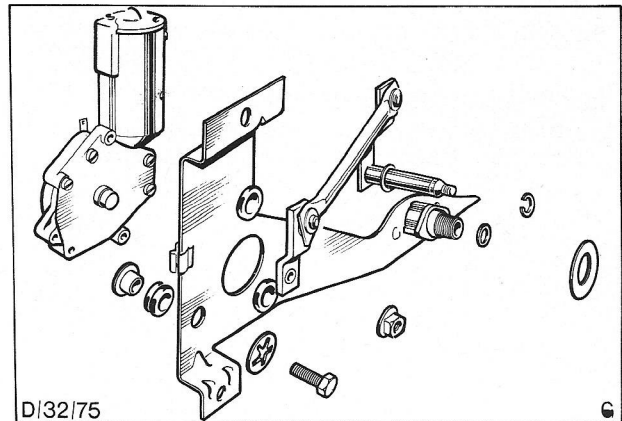

Fig. 36. Onderdelen van de wissermotor (achter) en de verbindingen

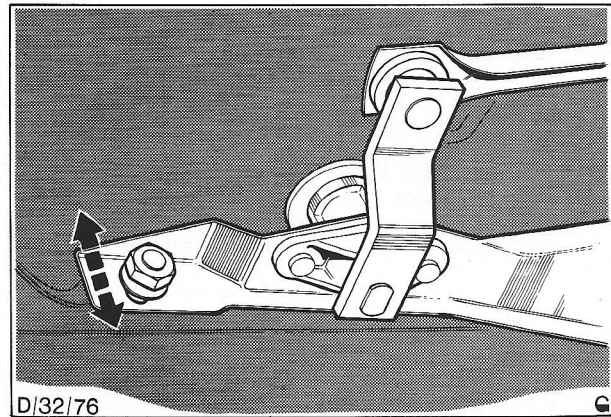

Fig. 37. Afstellen van steun voor achterste wissermotor

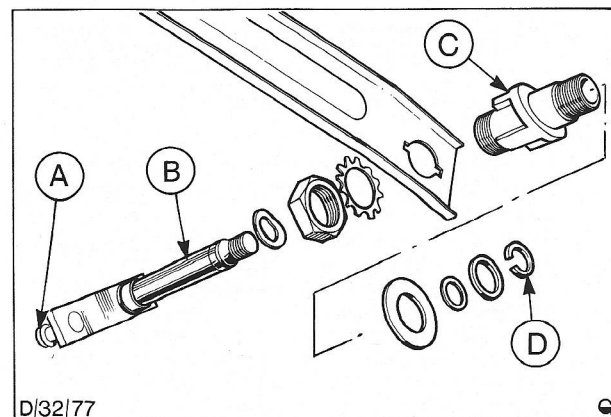

Fig. 38. Wisseras
A - Kogelgewricht
B - Wisseras
C - Busje
D - Borgveer

32 563 WISSERASJE - ACHTERSTE WISSER -
VERVANGEN

Speciale gereedschappen: GEEN

UITBOUWEN

1. Bouw de wissermotor en de verbindingen uit zoals beschreven in handeling nr. 32 524.
2. Druk de verbindingen zorgvuldig los van het eind van de wisseras. Fig.39.
3. Druk de borgveer en de dichtingsring van het eind van de as en trek de as uit het steunhuis.

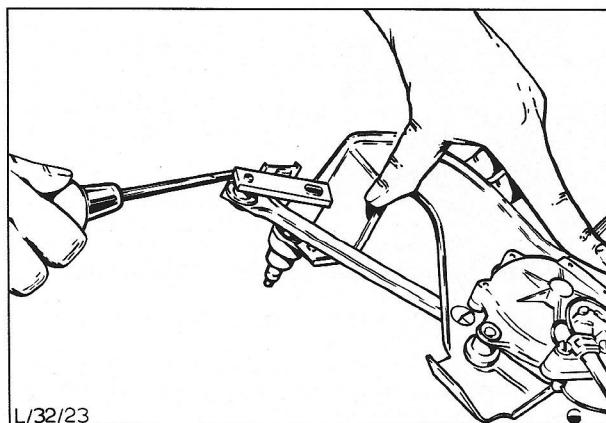

L/32/23

Fig. 39. Verbindingen losdrukken van wisseras

INBOUWEN

4. Smeer de as in met dun vet en steek de as vervolgens in het steunhuis. Zorg er voor dat de gegolfde ring op de juiste plaats komt te liggen. Breng de dichtingsring aan op het eind van de as en zet het samenstel vast door de borgveer in de groef op de as te drukken. Fig. 40.
5. Druk de verbindingen op de asverbinding.
6. Bouw de motor en de verbindingen in zoals beschreven in handeling nr. 32 524.

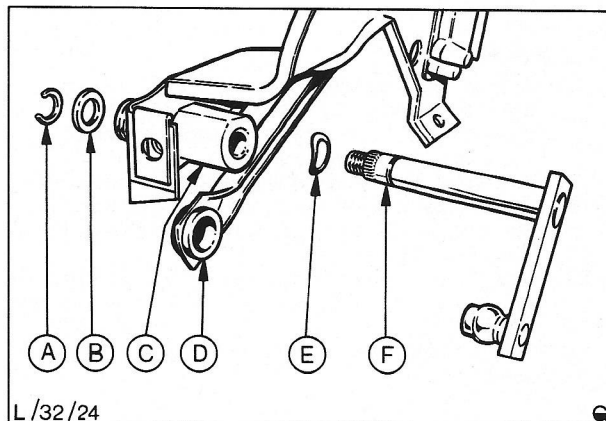

L/32/24

Fig. 40. Complete wisseras
A-Borgveer D-Verbinding
B-Dichtingsring E-Gegolfde ring
C-Huis F-Wisseras

32 586 WISSERRUBBER - VOORRUITWISSERS
(beide) VERVANGEN

Speciaal gereedschap: GEEN

UITBOUWEN

1. Neem de wisserarm van de voorruit en zet hem geheel rechtop. Draai het wisserblad 90° ten opzichte van de wisserarm.
2. Druk de verende klem in en schuif het wisserblad omlaag, voorbij het haakvormige gedeelte. Zie fig. 41. Schuif het wisserblad vervolgens omhoog op de arm, voorbij de haak.
3. Neem de twee metalen inzetstukken uit het wisserrubber en neem het rubber van het wisserblad.

INBOUWEN

4. Haak het nieuwe wisserrubber op het wisserblad en schuif de metalen inzetstukken door de sleuven in de wisserrubber. Zorg er voor dat de uitsparingen in de inzetstukken naar binnen gekeerd zijn.
5. Schuif het wisserblad op de wisserarm en klem het blad vast.
6. Herhaal de handelingen 1 t/m 5 voor het andere wisserblad.
7. Controleer de wissers op juiste werking.

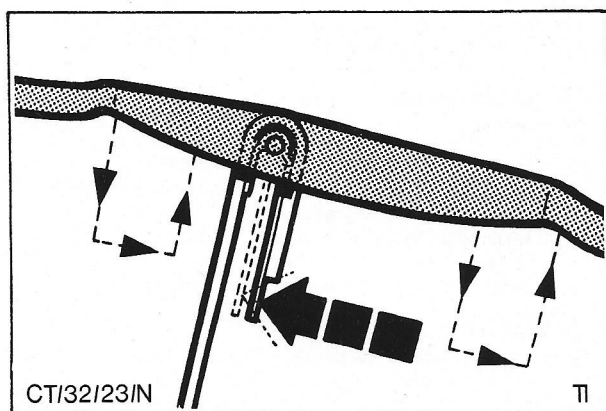

CT/32/23/N

Fig. 41. Wisserblad verwijderen

32 622 VOORRUITSPROEIERRESERVOIR -
VERVANGEN

OPMERKING: Dit reservoir dient ook voor de koplampsproeiers (indien gemonteerd).

Speciale gereedschappen: GEEN

UITBOUWEN

1. Open de motorkap, breng spatschermbeschermers aan en maak de accukabels los.
2. Ledig het reservoir (aftappen of hevelen).
3. Maak de voedingsdraden los van de pomp(en). Maak de slang(en) los van de pomp(en).
4. Verwijder de klemmschroef van het reservoir of draai de bevestigingsschroeven van het reservoir los, indien van toepassing. Zie fig. 42.
5. Verwijder het reservoir en de pomp(en). Fig. 43.

INBOUWEN

6. Breng het reservoir op zijn plaats aan en draai de klemmschroef vast of monteer de bevestigingsschroeven (indien van toepassing).
7. Monteer de pomp(en) aan het reservoir.
8. Sluit de slang(en) aan op de pomp(en) en sluit de elektrische draden aan.
9. Vul het reservoir.
10. Sluit de accukabels aan, verwijder de spatschermbeschermers en sluit de motorkap.
11. Controleer de sproeiers op de juiste werking.

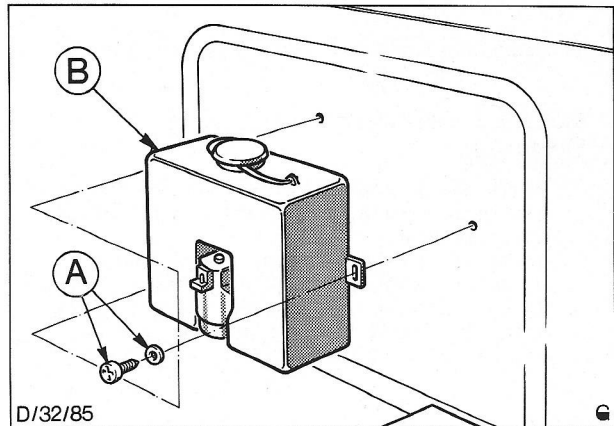

Fig. 42. A - Bevestigingsring en schroef
B - Sproeierreservoir

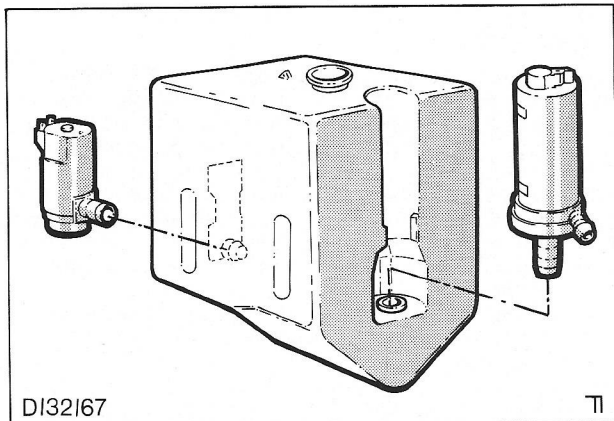

Fig. 43. Losmaken van de pompen van het reservoir

32 622 ACHTERRUITSPROEIERRESERVOIR -
VERVANGEN

Speciale gereedschappen: GEEN

UITBOUWEN

1. Open de achterklep, verwijder het tapijt en de reservewielbeschermer achterin de auto.
2. Neem de vuldop en de slang van het reservoir. Fig. 44.
3. Neem het reservoir uit de auto.

INBOUWEN

4. Breng het reservoir aan, vul zonnodig en monteer de slang en de dop.
5. Breng de reservewielbeschermer en het achterste tapijt weer aan.
6. Sluit de achterklep en controleer de sproeier op juiste werking.

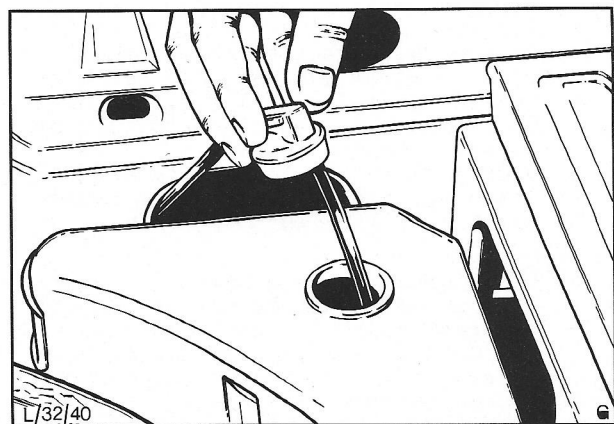

Fig. 44. Vuldop van het achterste reservoir verwijderen

32 624 POMP - ACHTERRUITSPROEIER - VER-
VANGEN

Speciale gereedschappen: GEEN

UITBOUWEN

1. Open de motorkap, breng spatschermbeschermer aan en maak de accukabels los.
2. Open de achterklep en verwijder de reservewielbeschermer en het tapijt achterin de auto.
3. Verwijder de slangen A en D van de pomp. Fig. 45.
4. Verwijder de schroeven waarmee de steun en de pomp aan de auto zijn bevestigd en neem het samenstel uit de auto.
5. Maak de elektrische bedrading los.

INBOUWEN

6. Sluit de elektrische draden aan.
7. Monteer de steun en de pomp aan de auto en zorg er voor dat de massadraad door de onderste bevestigingsschroef van de steun wordt vastgehouden.
8. Sluit de slangen aan, vul het reservoir zonedig bij en breng de reservewielbeschermer en het tapijt weer aan. Sluit de achterklep.
9. Sluit de accukabels aan, controleer de pomp op juiste werking, verwijder de spatschermbeschermer en sluit de motorkap.

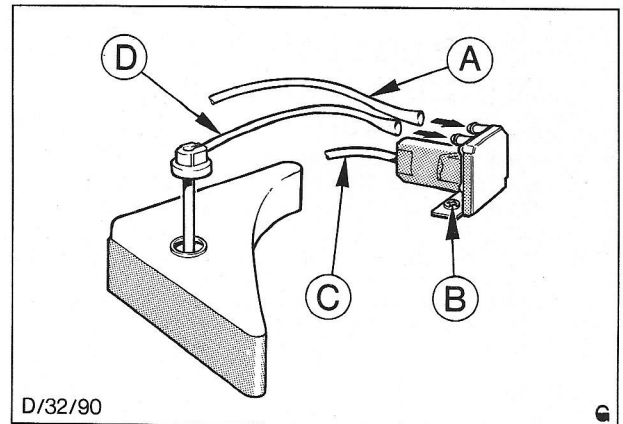

Fig.45. A - Naar voorruit
B - Bevestigingsschroef
C - Voedingsdraad
D - Naar reservoir

32 634 VOORRUITSPROEIERS - VERVANGEN

Speciaal gereedschap: GEEN

UITBOUWEN

1. Open de motorkap en breng spatschermbeschermers aan.
2. Maak de sproeierslangen los van de sproeiers.
3. Verwijder de kruiskopschroef waarmee elke sproeier aan de carrosserie is bevestigd, zie Fig. 46. Verwijder de sproeiers.

INBOUWEN

4. Zet de sproeiers vast met de schroeven.
5. Sluit de sproeierslangen aan op de sproeiers.
6. Verwijder de spatschermbeschermers en sluit de motorkap.
7. Controleer de werking en afstelling van de sproeiers.

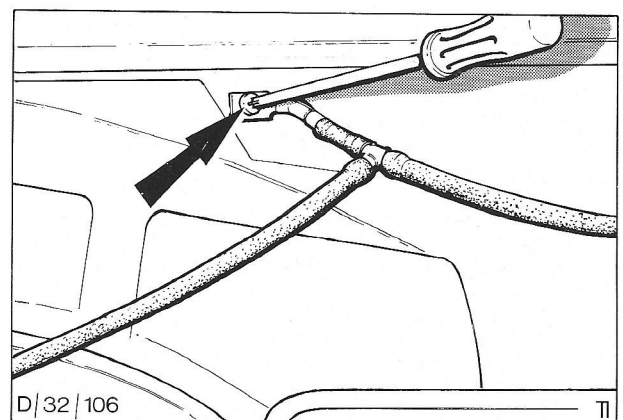

Fig.. 46. Verwijderen van de bevestigingsschroef van de sproeier

32 634 ACHTERRUITSPROEIER - VERVANGEN

Speciale gereedschappen: GEEN

UITBOUWEN

1. Open de achterklep. Verwijder de tochtstrook zorgvuldig en trek de rand van de hemelbekleding naar beneden.
2. Trek de sproeierslang los van de sproeier en draai de borgmoer en sluitring los. Verwijder de afdichting en de sproeier van het dak. Zie Fig. 47.

INBOUWEN

3. Breng de sproeier op zijn plaats aan, monteer de afdichting op het eind van de sproeier in het paneel en zet het samenstel vast met de moer en de sluitring. Sluit de slang aan op de sproeier.
4. Sluit de achterklep. Controleer de sproeier/wisser op de juiste werking en stel zonodig de stand van de sproeier bij.
5. Monteer de hemelbekleding en de tochtstrook.

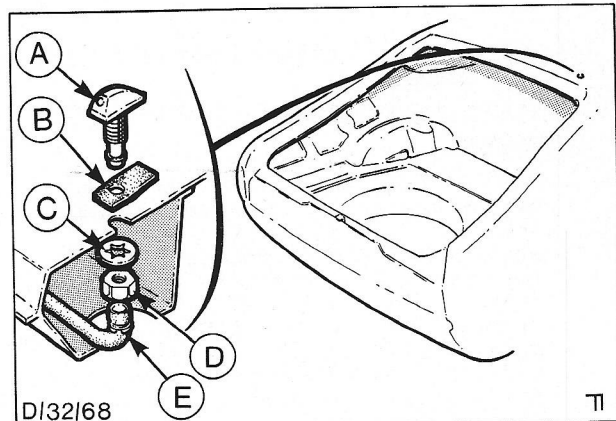

Fig. 47. A - Sproeier B - Afdichting
C - Stootring D - Borgmoer
E - Slangetje

32 678 SPROEIERS - KOPLAMPSPROEIER -
UITBOUWEN EN INBOUWEN
(m.i.v. afstellen)

Speciale gereedschappen: Afstelgereedschap voor koplampsproeier .. 32 002.

UITBOUWEN

1. Open de motorkap en breng spatschermbeschermers aan.
2. Verwijder de schroeven en maak de radiatorgrille los.
3. Maak de toevoerklep los.
4. Verwijder twee moeren en sluitringen van de bumper en maak de bumperrozet los. Zie Fig. 48. Het kan noodzakelijk zijn de voorbumper uit te bouwen om deze bouten te kunnen bereiken. Zie handeling 43 423.

OPMERKING: De sproeier maakt deel uit van de bumperrozet en kan niet van de rozet worden losgemaakt.

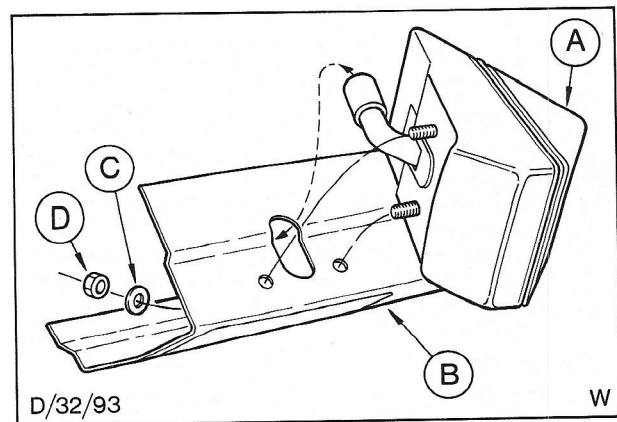

Fig. 48. Verwijderen van de bumperrozet
A - Bumperrozet
B - Bumper
C - Sluitring
D - Moer

INBOUWEN

5. Bevestig de bumperrozet en zorg er voor dat de klep aan de bumperrozet is vastgezet. Als de complete bumper verwijderd is (zie punt 4), moet men de bumper weer aanbrengen. Zie handeling 43 423.
6. Sluit de slang aan op de aansluitwartel.
7. Stel de sproeiers bij als volgt:
 - (a) Stel het midden van de lens vast door een horizontale en verticale lijn te trekken. Maak met geschikt merkkrijt een merkteken op het kruispunt, dus op het midden van de lens.
 - (b) Maak een merkteken op een afstand van 1 cm boven het midden en ook op een afstand van 1 cm in de richting van de bumperrozet, zoals aangegeven in Fig. 50.
 - (c) Steek het gereedschap 32-002 in de uitsparingen op de rand van de sproeier. Stel de sproeier bij door het gereedschap zodanig te bewegen dat de punt van het gereedschap in aanraking komt met het merkteken op de lens van de koplamp. Zie Fig.49. Verwijder de merkteken van de lens. Herhaal bovenstaande werkzaamheden voor de overige sproeiers.
8. Verwijder de spatschermbeschermers en sluit de motorkap.
9. Controleer de sproeiers op juiste werking.

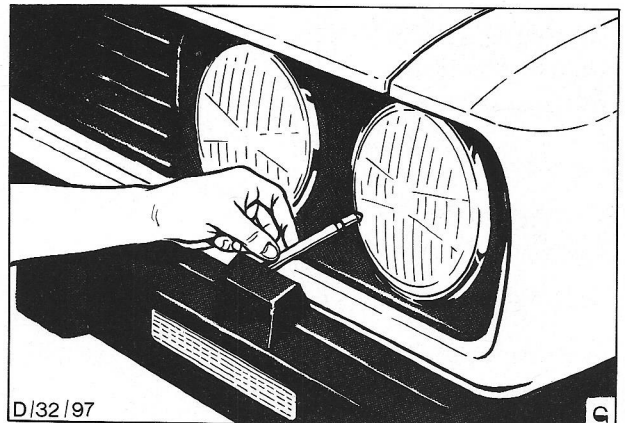

Fig. 49. Plaats het speciale gereedschap zodanig dat de punt in aanraking komt met het merkteken op de lens

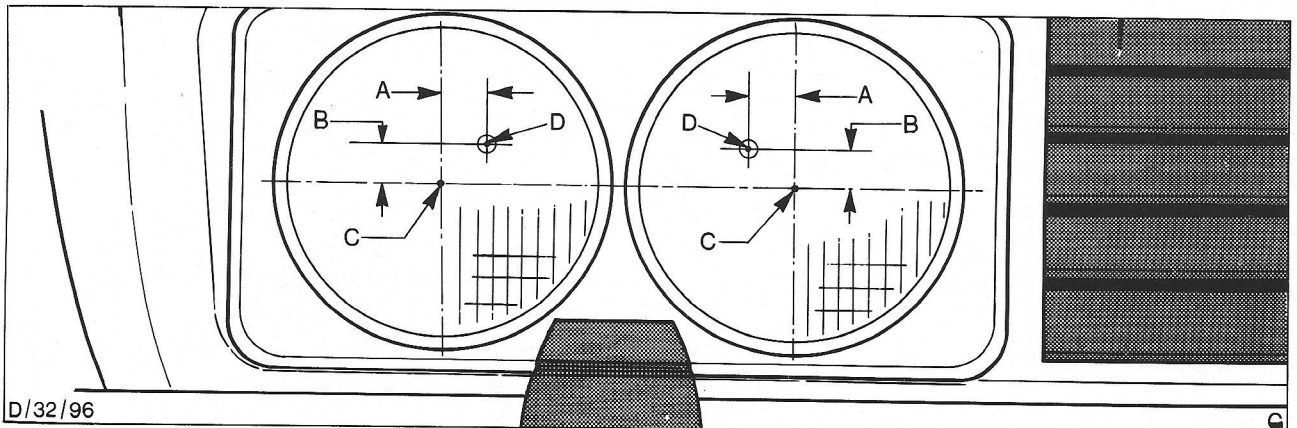

Fig. 50. A - 1 cm
B - 1 cm

C - Midden van lens
D - Sproeier moet op dit punt gericht

32 815 CLAXON - UITBOUWEN EN INBOUWEN

Speciale gereedschappen: GEEN

UITBOUWEN

1. Open de motorkap, breng spatschermbeschermers aan en maak de accukabels los.
2. Verwijder vier schroeven uit de radiatorgrille en neem de grille van de auto.
3. Verwijder de bedrading van de claxon. Draai de bevestigingsbout van de claxon los, zie Fig. 51, en neem de claxon van de auto.

INBOUWEN

4. Bevestig de claxon met de bout aan de auto.
5. Sluit de bedrading aan op de claxon.
6. Zet de radiatorgrille weer met de vier schroeven vast.
7. Sluit de accukabels aan, verwijder de spatschermbeschermers en sluit motorkap. Controleer claxon op juiste werking.

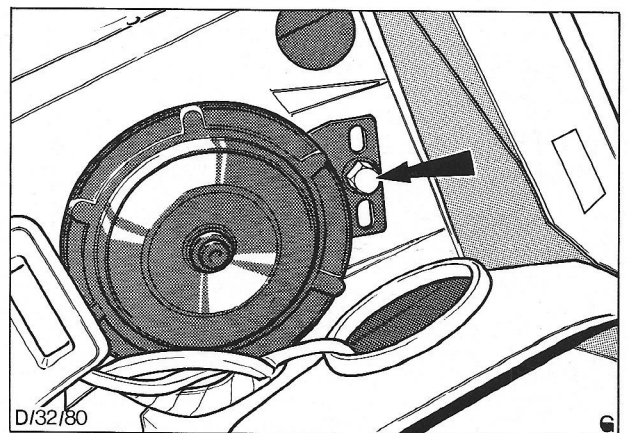

Fig. 51. Bevestigingsbout van claxon



TECHNISCHE GEGEVENS

LAMPEN AAN BUITENZIJDJE

Type koplampen	Rond, 'semi-sealed'
Koplampuitlijning	zie bladzijde 32-6

GLOEILAMPENTABEL

Algemene aanduiding	Aantal	Watt	Lampfitting
Koplamp	4	55	Bevestiging met verende klem
Parkeer/stadslichten	2	4	bajonet
Knipperlichten (voor)	2	21	bajonet
Knipperlichten (achter)	2	21	bajonet
Stop-/achterlichten	2	21/5	bajonet
Kentekenverlichting	2	4	bajonet
Achteruitrijlampen	2	21	bajonet
Mistachterlicht	1/2	21	bajonet

RUITEWISSERS

Wissermotor (voor) - type	twee snelheden, elektrisch, met automatische ruststandschakelaar
Wissermotor (achter) - type	één snelheid, elektrisch, met automatische ruststandschakelaar

SPROEIERS

Voorruit	elektrische pomp, reservoir met inhoud van 2 of 8 liter
Achterraait	elektrische pomp, reservoir met inhoud van 1 liter
Koplampen.. .. .	hogedrukpomp, aangesloten op reservoir met inhoud van 8 liter voor voorruit-sproeiers.